

Aflojador de costillas accionado eléctricamente



Rendimiento optimizado de pancetas

Probado en cooperación con varios procesadores y el Instituto Danés de Salubridad Industrial, el aflojador de costillas de Frontmatec es la herramienta ergonómica que permite extraer las costillas rápidamente de las mitades y pancetas - separando las costillas de la carne.

El aflojador de costillas es fácil y cómodo de sostener y usar, lo cual mejora la pericia del operador con la práctica.

Higiene

La máquina cumple con las normas más estrictas de higiene. La manija se forja de un material sintético aprobado para el proceso de alimentos.

Opciones

Como alternativa a la mesa y suspensión de aflojado de costillas como una sola unidad, se ofrece una mesa aparte con suspensión independiente para el riel guía del aflojador de costillas, fijado ya sea al techo o a una columna angular montada en pared de la estructura.

Por qué el aflojador de costillas accionado eléctricamente!

- Mejoras de rendimiento
- Diseño ergonómico con una manija ajustable adecuada para el ángulo de trabajo de cada operario
- El vástago del pistón asegura comodidad y facilidad de sujeción durante el uso
- Con suspensión de resortes y sin peso, fácil de mover a un lado cuando no está en uso
- No se requiere lubricación de la válvula y el cilindro



Seguridad y precondiciones legales

El aflojador de costillas de Frontmatec cumple con las demandas más exigentes de salubridad y seguridad y está aprobado por la CE. Además ha sido diseñado conforme a reglamentaciones de la UE y de la USDA.

Datos Técnicos

Peso (c/manguera)	4,3 kg/9,84 lb
Cilindro de aire	DZH-40
Carrera	200/230/250 mm/7,87/9,05/9,84 pulg
Voltaje	220 V
Válvulas	UM/22253/172MS
Activación	24 V
Consumo de aire	5,3 l/accionamiento a 6 bar (0,92 gal a 87 lb/pulg ²)

Presión de aire requerida 6 bar (87 lb/pulg²), aire limpio y seco

Los datos técnicos están sujetos a modificaciones.

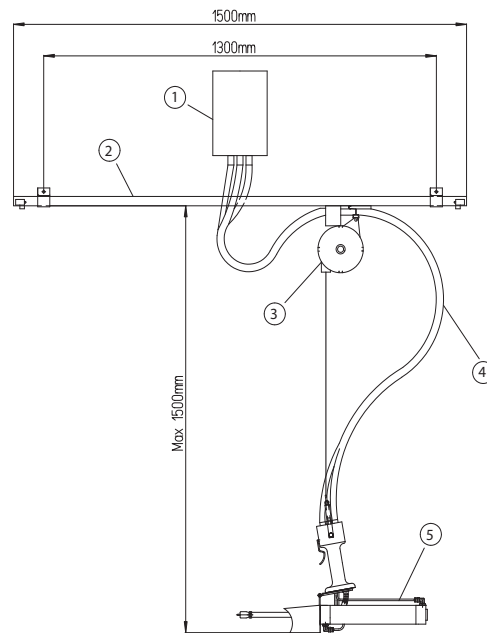

1. Caja de control
2. Riel guía
3. Suspensión con resorte
4. Tubo de aire
5. Aflojador de costillas

Contáctenos

CN: shanghai@frontmatec.com
Phone: +86 215 859 4850

DK: kolding@frontmatec.com
Phone: +45 763 427 00

NL: rijssen@frontmatec.com
Phone: +31 886 294 000

UK: birmingham@frontmatec.com
Phone: +44 121 313 3564

frontmatec.com

DE: beckum@frontmatec.com
Phone: +49 252 185 070

ES: barcelona@frontmatec.com
Phone: +34 932 643 800

RU: moscow@frontmatec.com
Phone: +7 495 424 9559

US: kansascity@frontmatec.com
Phone: +1 816 891 2440